



TERRADAPTOR

MANUAL DEL SISTEMA DE ANCLAJE PORTÁTIL

El sistema de anclaje portátil TerrAdaptor está
certificado como CLASE B DE EN 795:2012 Y TIPO B/MÁXIMO 2 USUARIOS PARA CEN/TS 16415:2013
Certificado Edición 1983 2017 NFPA

TERRADAPTOR

SISTEMA DE ANCLAJE PORTÁTIL

ÍNDICE

1. INTRODUCCIÓN	
VISIÓN GENERAL DEL PRODUCTO	1
VISIÓN GENERAL DE COMPONENTES	3
INFORMACIÓN DE PRUEBAS Y ADVERTENCIAS	4
INFORMACIÓN DE USUARIO DE NFPA	5
INFORMACIÓN DE USUARIO DE CE	7
2. INSTRUCCIONES DE MONTAJE	
CONEXIONES DE TUBO DE LA PATA	10
AJUSTE DE LA ALTURA - CONFIGURACIONES DEL MONTAJE DE LA PATA	10
AJUSTES DEL ÁNGULO DE LA CABEZA	11
ABRAZADERAS DE PATA	12
SISTEMA DE PIE MODULAR	14
COJEO DE PATA	17
PUNTO DE FIJACIÓN PRINCIPAL Y PASADORES	18
PUNTOS DE FIJACIÓN AUXILIARES	19
MONTAJE DE LA CABEZA - TRES PATAS, CUATRO PATAS, CUADRO A	19
ANILLO DE AMARRE	20
SOLIDEZ DE LOS PUNTOS DE FIJACIÓN AUXILIARES	21
MONTAJE FINAL	21
3. ACCESORIOS DE TERRADAPTOR	
QUICKLASH	22
ESTACIÓN DE ESPACIO	23
KIT DE PASADORES SPEEDLOCK	24
4. CONFIGURACIONES	
TRES PATAS SIMÉTRICO	25
CUATRO PATAS SIMÉTRICO	27
EDGE-A/DOS PATAS	27
POSTE GRÚA/UNA PATA	28
ALCANCE HORIZONTAL	28
CONFIGURACIONES CERTIFICADAS DE CE	29
GRÁFICAS DE USO DE CAMPO	31
REGISTRO DE INSPECCIÓN Y MANTENIMIENTO	32
5. GARANTÍA Y PARTES DE REPUESTO	
INFORMACIÓN DE GARANTÍA Y REGISTRO	33
PARTES DE REPUESTO	33

SECCIÓN 1

INTRODUCCIÓN

Visión general del producto

Enhorabuena por su compra del sistema de anclaje portátil TerrAdaptor. TerrAdaptor es el sistema de anclaje portátil más versátil disponible para ser utilizado en rescates, industria y entornos silvestres. Este innovador sistema direccional alto es el resultado de años combinados de experiencia en el diseño, uso y fabricación de equipo de Pigeon Mountain Industries (PMI), Skedco y Seattle Manufacturing Corporation (SMC).

El sistema TerrAdaptor es exclusivo, ya que se configura como un poste grúa/una pata, un cuadro A/dos patas, cuatro patas y, por supuesto, el modo de tres patas más ajustable que se puede encontrar en el mercado en la actualidad. Debido a la extrema capacidad de ajuste de TerrAdaptor, hay disponibles incontables configuraciones no estándar utilizando ángulos reducidos y horizontales que no están disponibles con otros sistemas de tres patas en el mercado. Con ángulos de cabeza variables independientemente y componentes intercambiables, TerrAdaptor se ajustará a su entorno de rescate sin importar si es rural, urbano, industrial o en un espacio reducido.

Diseño de este manual

Este manual está diseñado para ayudar en el montaje y la configuración del sistema de anclaje portátil TerrAdaptor. No está diseñado para proporcionar al usuario la teoría y práctica del uso de sistemas de anclaje portátiles, ya que esto sólo puede ser aprendido con una amplia capacitación proporcionada por capacitadores calificados en dichos sistemas. No intente utilizar TerrAdaptor sin esta capacitación especializada, ya que podría sufrir lesiones graves e incluso la muerte.

La sección 2, Instrucciones de montaje, incluye una descripción detallada de cada uno de los componentes principales del sistema TerrAdaptor. Esta sección explica cómo las partes individuales son utilizadas así como la manera en que se ensamblan. Dentro de cada descripción de componente hay un elemento de "buena práctica", cuidado y mantenimiento, así como advertencias específicas para ese elemento. Consulte esta sección durante la inspección de rutina del sistema TerrAdaptor así como durante su proceso de montaje inicial.

La sección 3, Accesorios del TerrAdaptor, incluye información sobre el cuidado, mantenimiento, uso y advertencias para los accesorios que se encuentran disponibles para el TerrAdaptor. Estos accesorios agregan flexibilidad y funcionalidad que pueden no estar presentes en su modelo básico del TerrAdaptor. Asegúrese de que las hojas de información del producto que recibe al comprar accesorios sean agregadas a esta sección, de manera que todos los usuarios de su TerrAdaptor tengan acceso a la información más actualizada. Además, conforme continúe utilizando su TerrAdaptor y encuentre más aplicaciones exclusivas para él, deseando que tuviera el accesorio perfecto para la situación, no dude en contactarnos para compartírnos sus ideas.

La sección 4, Configuraciones, incluye información con relación a diversas configuraciones estándar para las que el TerrAdaptor ha sido diseñado. Esta sección resume los diversos ajustes necesarios para lograr la configuración, así como la resistencia de rotura lograda para la configuración. El estándar de NFPA y ASTM logrado en cada configuración también es indicado, si es aplicable.

La sección 5, garantía y partes de repuesto, describe la política de garantía en su sistema TerrAdaptor y en las partes de repuesto. Además, esta sección proporciona le listado de las partes de componentes y sus números de parte incluidos en cada kit disponible para compra.

Consulte esta sección tras recibir su kit para asegurar que todas sus partes sean incluidas de manera adecuada en los kits, así como para ver una lista de las partes de repuesto que están disponibles con su distribuidor.

El sistema TerrAdaptor

Se pueden crear múltiples configuraciones del sistema de anclaje portátil TerrAdaptor a partir de diversos componentes del sistema estándar. El sistema principal gira en torno al sistema de tres patas del TerrAdaptor (número de parte NFPA230100). Este sistema incluye todas las partes necesarias para ensamblar una construcción de tres patas simétrica estándar que proporciona la capacidad de alcanzar una altura de aproximadamente 10 pies. El sistema viene empacado en tres bolsas compactas para que sea fácil transportarlas, así como almacenar el sistema junto de manera ordenada. Las piezas de componente individuales incluidas en el sistema de tres patas del TerrAdaptor están listadas en la sección 5 de este manual.

Para hacer la transición de su sistema de tres patas a uno de cuatro patas, puede comprar el kit de fijación de cuatro patas de TerrAdaptor (número de parte 230105). Este kit proporciona la cuarta pata y las partes de fijación necesarias para hacer la transición de tres a cuatro patas. Las piezas de componente individuales incluidas en el sistema de cuatro patas del TerrAdaptor están listadas en la sección 5 de este manual.

Si sus necesidades son simples y un solo poste grúa es la mejor solución para su situación, puede comprar el kit de poste grúa de TerrAdaptor (número de parte 230106). Este kit incluye un kit de patas completo para alcanzar aproximadamente 10 pies de altura de ajuste. Las partes de componente individuales para este kit están listadas en la sección 5.

Para aquellos que normalmente se encuentren en entornos que requieren de más de 10 pies de altura, se pueden comprar partes adicionales de extensión de pata (aproximadamente de 4 pies de longitud) de manera individual para este uso. Esta parte también puede ser utilizada para proporcionar una pata extra larga si se desea una configuración de "pata floja" alta.

Hay otras partes de repuesto y opciones disponibles para el sistema TerrAdaptor y están listadas en la sección 5 de este manual.

Visión general de los componentes principales

Las imágenes mostradas a continuación son una visión general de una configuración de tres patas.

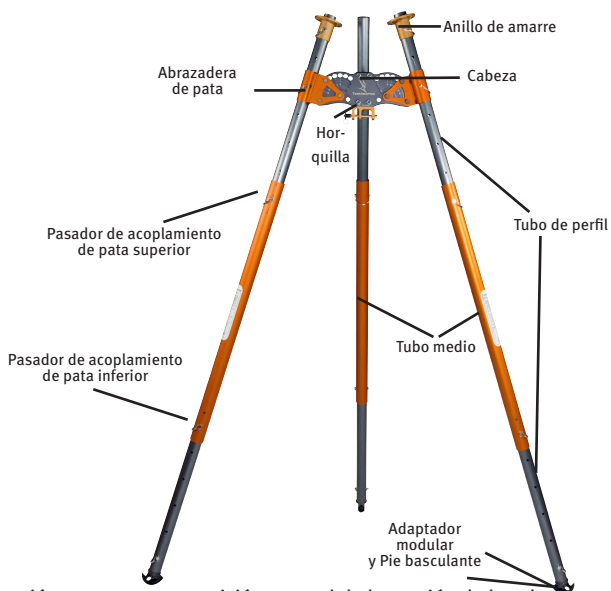

A continuación se presenta una visión general de la sección de la cabeza con los nombres correctos de cada componente. Consulte esta imagen mientras aprende cómo ensamblar el TerrAdaptor como se señala en la sección 2.

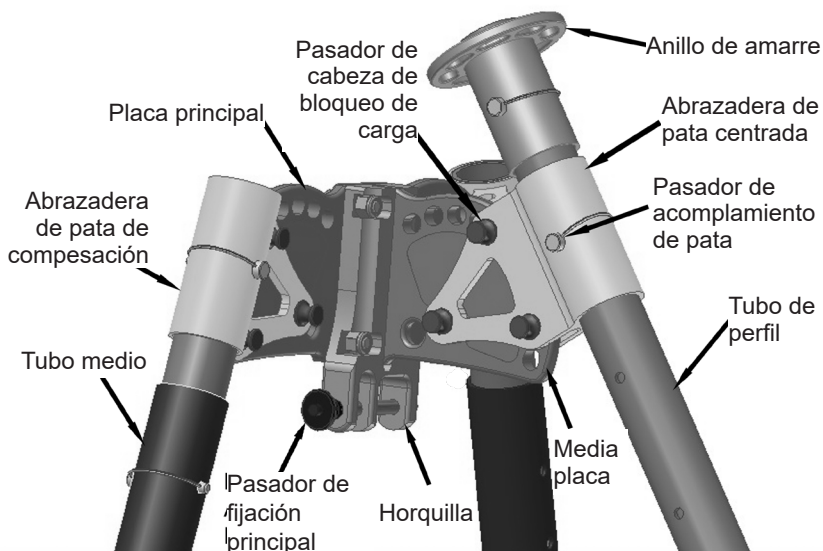

Pruebas aplicadas al TerrAdaptor

Como resultado, los sistemas de anclaje portátil TerrAdaptor en las configuraciones estándar simétricas de tres y cuatro patas fueron los primeros sistemas de su tipo en ser certificados por UL conforme a la norma NFPA 2500 (1983), edición 2022. Otras configuraciones útiles también fueron probadas y han sido incluidas en este manual (sección 4) para propósitos de referencia.

Certificado CLASE B DE EN 795:2012 Y TIPO B/MÁXIMO 2 USUARIOS PARA CEN/TS 16415:2013 en las configuraciones estándar simétricas de tres y cuatro patas.

Cada situación de rescate es única y la seguridad definitiva del sistema TerrAdaptor se basa en el conocimiento y la capacitación para esas configuraciones del sistema.

Advertencias

El trabajo técnico y de rescate, el montañismo y otras actividades de uso de cuerda son inherentemente peligrosos. Cualquier persona o equipo que utilice un sistema de anclaje portátil debe obtener instrucciones calificadas antes de utilizar dicho equipo de cualquier manera. Si no conoce ampliamente las fuerzas resultantes, los conceptos direccionales altos y otros asuntos básicos relacionados con la teoría de los sistemas de anclaje portátiles, no está calificado para utilizar este dispositivo hasta que sea capacitado adecuadamente. Cualquier persona o equipo que utilice el sistema de anclaje portátil TerrAdaptor es responsable de sus propias decisiones y acciones. Ignorar esta advertencia puede causar lesiones graves o la muerte.

Las resistencias de rotura listadas en la sección de configuración son la carga máxima sostenida antes de que el sistema se colapse. Durante las pruebas, el modo de falla de sistema típico fue la falla al sostener una carga. Esto fue causado principalmente por la flexión de los componentes, y no porque los componentes mismos se fracturaran y liberaran la carga, como sucede normalmente con otros sistemas de rescate.

Los componentes doblados o deformados son el síntoma de un sistema que ha sido sobrecargado. Seguir utilizando componentes doblados o deformados alterará la fuerza del sistema de manera imprevisible, resultando posiblemente en lesiones o la muerte. Si se descubren componentes doblados o distorsionados de cualquier tipo, deje de utilizar el sistema TerrAdaptor inmediatamente hasta que los componentes sean reemplazados, se realice un análisis del sistema y se implementen acciones correctivas.

Los artículos de ferretería como tuercas, tornillos, pasadores, etc., son especificados por el fabricante para la fortaleza y otras características que les hacen adecuados para su uso con el sistema TerrAdaptor. Sustituirlos con artículos comúnmente disponibles en ferreterías puede resultar en lesiones o la muerte. Como resultado, los sistemas de anclaje portátil TerrAdaptor en las configuraciones estándar simétricas de tres y cuatro patas fueron los primeros sistemas de su tipo en ser certificados por UL conforme a la norma NFPA 2500 (1983), edición 2022.

Como se mencionó anteriormente, **las resistencias de rotura presentadas representan la carga antes de que el sistema se colapse, no la carga de trabajo del sistema. El usuario es responsable de determinar la carga de trabajo adecuada requerida considerando la situación específica y los márgenes de seguridad requeridos para proporcionar un entorno seguro para las circunstancias.**

Visite nuestro sitio web www.smcgear.com/terradaptor para obtener un listado de los capacitadores que tienen una amplia experiencia en la capacitación de sistemas de anclaje.



ADVERTENCIA

- PUEDE SUFRIR LESIONES GRAVES O INCLUSO LA MUERTE SI NO LEE Y ENTIENDE LA INFORMACIÓN DE USUARIO ANTES DE UTILIZAR ESTE EQUIPO
- SE REQUIERE DE CAPACITACIÓN ESPECIAL Y CONOCIMIENTOS PARA UTILIZAR ESTE EQUIPO
- DEBE LEER Y ENTENDER AMPLIAMENTE TODAS LAS INSTRUCCIONES DEL FABRICANTES ANTES DE UTILIZARLO



Modelo NFPA230100

Sistema de anclaje portátil TerrAdaptor

Fabricado por Seattle Manufacturing Corporation (SMC)
Hecho en EE. UU.

INFORMACIÓN DE USUARIO

ESTE SISTEMA DE ANCLAJE PORTÁTIL CUMPLE CON LOS REQUISITOS DE ANCLAJE PORTÁTIL DE NFPA 1983, INCORPORADOS EN LA EDICIÓN DE 2022 DE NFPA 2500.

LA RESISTENCIA DE ROTURA MÍNIMA Y LAS TASAS SON DETERMINADAS EN LA CONFIGURACIÓN DE LA FUERZA MÁS BAJA DE ACUERDO CON LAS INSTRUCCIONES DEL FABRICANTE

El sistema de anclaje portátil TerrAdaptor tiene clasificación "G" de uso general en la configuración estándar para tres patas a una altura de 8 pies o menos y en la configuración de cuatro patas a una altura de 9 pies o menos con un MBS de 36 kN.

ANTES DE USAR

Las técnicas empleadas en el uso adecuado y seguro de este equipo pueden ser aprendidas únicamente a través de instrucción PERSONAL recibida de un instructor calificado en todas las fases del trabajo de cuerda vertical. Dicha instrucción incluirá una evaluación de su entendimiento de y capacidad para realizar las tareas requeridas para utilizar de manera segura y eficiente este equipo. Nunca intente su uso hasta que haya recibido dicha instrucción y su instructor le considere competente. Además, lea y entienda el manual de instrucción de usuario adjunto.

INSPECCIÓN PARA EL USO

Visual y táctilmente, inspeccione cada parte de componente del sistema de anclaje portátil TerrAdaptor en busca de grietas, distorsiones, corrosión, rasguños, estrías, bordes afilados o áreas ásperas. Compare estas partes con las nuevas si es necesario para determinar su condición. Revise la sección del manual de instrucción de montaje para obtener descripciones detalladas de los artículos a inspeccionar. Remueva cada parte del servicio si hay alguna duda sobre su seguridad o capacidad de funcionamiento.

CONFIGURACIÓN PARA EL USO

El sistema de anclaje portátil TerrAdaptor es un equipo muy versátil. La versatilidad y el gran número de componentes en el sistema hacen que su configuración para el funcionamiento adecuado y seguro sea bastante compleja. El usuario debe recibir instrucción profesional así como leer y entender el manual de instrucciones de usuario adjunto.

MANTENIMIENTO DESPUÉS DEL USO

Limpie y seque cuidadosamente todas las partes de componente de este dispositivo para remover toda la suciedad o material extraño y la humedad. Los bordes afilados menores pueden ser suavizados con una tela abrasiva antes de hacer la limpieza. Almacenar en un lugar limpio y seco.

RETIRO DE SERVICIO

Este sistema de anclaje portátil TerrAdaptor y/o una parte de componente deben ser retirados del servicio si se hace aparente la distorsión de cualquier parte, si se hace aparente cualquier grieta, si se expone a calor suficiente para alterar la apariencia de su superficie, si tiene rasguños o estrías de más de una naturaleza superficial. Revise el manual de instrucción de montaje para obtener descripciones detalladas de problemas potenciales con las partes de componente.

INFORMACIÓN ADICIONAL

La información adicional con relación a este tipo de equipo se encuentra en las siguientes publicaciones incorporadas en la edición de 2022 de NFPA 2500:

NFPA 1500, *Norma sobre el programa de seguridad y salud ocupacional para departamentos de bomberos*

NFPA 1858, *Norma sobre selección, cuidado y mantenimiento de cuerdas y equipos de seguridad para servicios de emergencia*

NFPA 1983, *Norma sobre cuerdas y equipos de seguridad para servicios de emergencia*

REGISTROS

Se sugiere que el uso de este sistema de anclaje portátil mantenga un registro permanente listando la fecha y los resultados de cada inspección de uso. Dicho registro debe mostrar, como mínimo, la inspección de todas las siguientes condiciones para cada componente del sistema. Consulte el manual de usuario para obtener una explicación detallada para cada parte de componente:

- Limpieza
- Sequedad
- Corrosión
- Distorsión
- Desgaste excesivo
- Rasguños
- Estrías
- Bordes afilados
- Presencia de la hoja de información de usuario y del manual de instrucción de usuario.

USO DE ESTA HOJA DE INFORMACIÓN DE USUARIO

Se sugiere que esta hoja de información de usuario sea conservada en un registro permanente después de que sea separada del sistema de anclaje portátil TerrAdaptor y que una copia sea conservada con el dispositivo. Se sugiere que el usuario consulte estas instrucciones de usuario antes y después de cada uso de este dispositivo.



ADVERTENCIA

- PUEDE SUFRIR LESIONES GRÁVES O INCLUSO LA MUERTE SI NO LEE Y ENTIENDE LA INFORMACIÓN DE USUARIO ANTES DE UTILIZAR ESTE EQUIPO
- SE REQUIERE DE CAPACITACIÓN ESPECIAL Y CONOCIMIENTOS PARA UTILIZAR ESTE EQUIPO
- DEBE LEER Y ENTENDER AMPLIAMENTE TODAS LAS INSTRUCCIONES DEL FABRICANTES ANTES DE UTILIZARLO
- UTILICE E INSPECCIONE ESTE EQUIPO SÓLO DE ACUERDO CON ESTAS INSTRUCCIONES

Fabricado por
SEATTLE MANUFACTURING CORPORATION
6930 SALASHAN PARKWAY- FERNDAL, WA. 98248 (800) 426-6251
WWW.SMCGEAR.COM

Esta hoja ha sido preparada de acuerdo con los requisitos de NFPA



2821

Modelo NFPA230100

Sistema de anclaje portátil TerrAdaptor

Fabricado por Seattle Manufacturing Corporation (SMC)

Hecho en EE. UU.

INFORMACIÓN DE USUARIO

ESTE SISTEMA DE ANCLAJE PORTÁTIL HA SIDO DISEÑADO PARA CUMPLIR CON LA REGULACIÓN DE EQUIPOS DE PROTECCIÓN PERSONAL (UE) 2016/425.

EL PPE HA SIDO EVALUADO CON ESTÁNDARES DE EN 795:2012 Y CEN/TS 16415:2013.

EL PRODUCTO HA SIDO ENCONTRADO EN CONFORMIDAD CON:

CLASE B DE EN 795:2012 Y TIPO B/MÁXIMO 2 USUARIOS PARA CEN/TS 16415:2013. EN CONFIGURACIONES EVALUADAS POR INSTRUCCIONES DE LOS FABRICANTES DE EXAMINACIÓN DE TIPO CE Y SEGUIMIENTO REALIZADO POR: UL INTERNATIONAL (UK) LTD, NOTIFIED BODY 0843 Womersley House Building C, The Guildway Old Portsmouth Road, Guildford, GU3 1LR, United Kingdom.

CUALQUIER USO FUERA DE LAS CONFIGURACIONES EVALUADAS PODRÍA INVALIDAR LA MARCA DE CE

El sistema de anclaje portátil TerrAdaptor ha sido evaluado en la configuración simétrica estándar para el sistema de tres y cuatro patas (ver la sección de la página Configuración certificada de CE para conocer los criterios de configuración). Este dispositivo incorpora puntos de anclaje estacionarios o de viaje (móviles) para la fijación de componentes de un sistema de protección de caídas de acuerdo con EN 363. Este producto no es adecuado para su uso como un dispositivo de anclaje diseñado para permitir más de dos usuarios, como el equipo diseñado en conformidad con EN 516 o EN 517, o como un ancla estructural. Para asegurar la conformidad con estos rigurosos estándares de seguridad, es importante configurar su sistema TerrAdaptor únicamente con las configuraciones evaluadas detalladas en la sección Configuración certificada de CE.

ANTES DE USAR

Las técnicas empleadas en el uso adecuado y seguro de este equipo pueden ser aprendidas únicamente a través de instrucción PERSONAL recibida de un instructor calificado en todas las fases del trabajo de cuerda vertical. Dicha instrucción incluirá una evaluación de su entendimiento de y capacidad para realizar las tareas requeridas para utilizar de manera segura y eficiente este equipo. Nunca intente su uso hasta que haya recibido dicha instrucción y su instructor le considere competente. Además, lea y entienda el manual de instrucción de usuario adjunto.

INSPECCIÓN PARA EL USO

Ví visual y táctilmente, inspeccione cada parte de componente del sistema de anclaje portátil TerrAdaptor en busca de grietas, distorsiones, corrosión, rasguños, estrías bordes afilados o áreas ásperas. Compare estas partes con las nuevas si es necesario para determinar su condición. Revise la sección del manual de instrucción de montaje para obtener descripciones detalladas de los artículos a inspeccionar. Remueva cada parte del servicio si hay alguna duda sobre su seguridad o capacidad de funcionamiento.

CONFIGURACIÓN PARA EL USO

El sistema de anclaje portátil TerrAdaptor es un equipo muy versátil. La versatilidad y el gran número de componentes en el sistema hacen que su configuración para el funcionamiento adecuado y seguro sea bastante compleja. El usuario debe recibir instrucción profesional así como leer y entender el manual de instrucciones de usuario adjunto. Las configuraciones en conformidad con CE pueden ser encontradas en la sección Configuración certificada de CE. El uso de configuraciones fuera del ámbito de esta sección puede invalidar la marca de CE.

MANTENIMIENTO DESPUÉS DEL USO

Limpie y seque cuidadosamente todas las partes de componente de este dispositivo para remover toda la suciedad o material extraño y la humedad. Los bordes afilados menores pueden ser suavizados con una tela abrasiva antes de hacer la limpieza. Regrese los componentes a las bolsas. Almacenar en un lugar limpio y seco.

RETIRO DE SERVICIO

Este sistema de anclaje portátil TerrAdaptor y/o una parte de componente deben ser retirados del servicio si se hace aparente la distorsión de cualquier parte, si se hace aparente cualquier grieta, si se expone a calor suficiente para alterar la apariencia de su superficie, si tiene rasguños o estrías de más de una naturaleza superficial. Revise el manual de instrucción de montaje para obtener descripciones detalladas de problemas potenciales con las partes de componente.

INFORMACIÓN ADICIONAL

Los usuarios deben ser médicamente aptos para actividades en altura. **ADVERTENCIA:** la suspensión inerte en un arnés puede resultar en lesiones graves o incluso la muerte.

Los usuarios deben tener un plan de rescate y poder implementar rápidamente el plan en caso de que se encuentren dificultados al utilizar este equipo.

El punto de ancla siempre debe ser posicionado para minimizar el riesgo y la longitud de la caída.

Cuando se utilice en un sistema de frenado, el único dispositivo para sostener el cuerpo aceptable es un arnés de cuerpo completo.

ADVERTENCIA: Es esencial para la seguridad verificar el espacio libre requerido debajo del usuario en el lugar de trabajo antes de cada uso para asegurar que en caso de una caída no haya una colisión con el piso u otros obstáculos en la ruta de la caída.

Es esencial que si este producto vuelve a ser vendido fuera del país o destino original, el revendedor debe proporcionar instrucciones para su uso, mantenimiento, periodo de examinación y reparación en el lenguaje del país en el cual el producto será utilizado.

Cuando se utilice en un sistema de frenado, las fuerzas dinámicas ejercidas en el usuario durante un frenado deben ser de un máximo de 6 kN.

Se recomienda marcar el TerrAdaptor con la fecha de la siguiente o última inspección.

Este dispositivo sólo debe ser utilizado para protección personal de caídas y no para el equipo de elevación.

ADVERTENCIA: Si el dispositivo ha sido utilizado para frenar una caída, debe ser retirado inmediatamente y no debe ser utilizado hasta que haya sido inspeccionado y se haya confirmado que su estado es aceptable.

ADVERTENCIA: No haga alteraciones ni adiciones al TerrAdaptor sin el consentimiento por escrito expreso de SMC. Cualquier reparación deberá ser realizada de acuerdo con las instrucciones de SMC.

ADVERTENCIA: Asegúrese de que las superficies afiladas o abrasivas se mantengan alejadas de cualquier cuerda o cordón y del dispositivo. Al configurar y operar el dispositivo, tenga en mente los peligros que pueden presentarse, incluyendo, sin limitación, peligros por tropiezos, líneas bajo tensión y cargas en movimiento.

ADVERTENCIA: El enlace rápido utilizado para fijar el sistema de cojeo a los pies no debe ser utilizado para ningún propósito que no sea el asegurar la cuerda de cojeo a los pies.

Es importante que los componentes sean limpiados y secados antes de ser devueltos a sus bolsas y almacenados.

El TerrAdaptor debe ser transportado y almacenado en las bolsas proporcionadas. El peso de las bolsas como están empaquetadas por el fabricante es el siguiente: Bolsa de cabeza — 9,3 kg (20,6 lb) Bolsa de patas 1 — 19,25 kg (42,5 lb) Bolsa de patas 2 — 10,7 kg (23,5 lb) Bolsa de patas 3 (para sistema de cuatro patas únicamente) — 11,25 kg (24,8 lb)

INFORMACIÓN TÉCNICA ADICIONAL

La información adicional con relación a este tipo de equipo puede ser encontrada en las siguientes publicaciones:

- * Reglamento (UE) 2016/425, directiva de consejo sobre equipo de protección personal
- * EN 795, estándar para las pruebas de dispositivos de anclaje
- * CEN TS 16415, recomendaciones para dispositivos de anclaje para ser utilizados por más de una persona de manera simultánea

REGISTROS

Se sugiere que el uso de este sistema de anclaje portátil mantenga un registro permanente listando la fecha y los resultados de cada inspección de uso. Dicho registro debe mostrar, como mínimo, la inspección de todas las siguientes condiciones para cada componente del sistema. Consulte el manual de usuario para obtener una explicación detallada para cada parte de componente:

- Limpieza
- Sequedad
- Corrosión
- Distorsión
- Desgaste excesivo
- Rasguños
- Estrías
- Bordes afilados
- Presencia de la hoja de información de usuario y del manual de instrucción de usuario.

USO DE ESTA HOJA DE INFORMACIÓN DE USUARIO

Se sugiere que esta hoja de información de usuario sea conservada en un registro permanente después de que sea separada del sistema de anclaje portátil TerrAdaptor y que una copia sea conservada con el dispositivo. Se sugiere que el usuario consulte estas instrucciones de usuario antes y después de cada uso de este dispositivo.



ADVERTENCIA

- **PUEDE SUFRIR LESIONES GRAVES O INCLUSO LA MUERTE SI NO LEE Y ENTIENDE LA INFORMACIÓN DE USUARIO ANTES DE UTILIZAR ESTE EQUIPO**
- **SE REQUIERE DE CAPACITACIÓN ESPECIAL Y CONOCIMIENTOS PARA UTILIZAR ESTE EQUIPO**
- **DEBE LEER Y ENTENDER AMPLIAMENTE TODAS LAS INSTRUCCIONES DEL FABRICANTES ANTES DE UTILIZARLO**
- **UTILICE E INSPECCIONE ESTE EQUIPO SÓLO DE ACUERDO CON ESTAS INSTRUCCIONES**
- **CUALQUIER USO FUERA DE LAS CONFIGURACIONES EVALUADAS PODRÍA INVALIDAR LA MARCA DE CE**

Fabricado por
SEATTLE MANUFACTURING CORPORATION
6930 SALASHAN PARKWAY- FERNDAL, WA. 98248 (800) 426-6251
WWW.SMCGEAR.COM

Esta hoja ha sido preparada de acuerdo con los requisitos de estándares y directivas de EE. UU.

SECCIÓN 2

INSTRUCCIONES DE MONTAJE

El TerrAdaptor es el sistema de anclaje portátil más versátil y configurable en el mercado. Esta sección proporcionará información detallada sobre cada componente en el sistema y cómo estos componentes son ensamblados uno con otro. Vea la sección 4 para obtener instrucciones sobre cómo hacer diversas configuraciones.

Conexiones de tubo de la pata

La altura del TerrAdaptor es fácilmente ajustada por medio de secciones de pata de telescopio. Las perforaciones de ajuste en secciones de pata de diámetros pequeños (conocidas como **tubos de perfil**) están etiquetadas del 1 al 9 y las perforaciones de ajuste para los tubos de sección medios de diámetros más grandes (**tubos medios**) están etiquetadas como XyY (figura 1). Las gráficas de configuración asumen que las patas están orientadas con 1 en el fondo y 9 en la parte superior. Una configuración de X7 indicaría que el pasador será utilizado en la perforación X del tubo medio y que pasará a través de la perforación 7 en el tubo de perfil. (Tenga en cuenta que la perforación 7 se tapaná con el tubo medio en este proceso).



Figura 1 Marcas de patas

Las conexiones de pata y las conexiones con diversos accesorios se hacen al deslizar el tubo de perfil de diámetro pequeño en el tubo medio de diámetro grande u otros componentes y asegurar la conexión con un **pasador de acoplamiento de pata**. Los pasadores de acoplamiento de pata proporcionan una conexión segura cuando el pin es totalmente insertado y el asa es asegurada adecuadamente (figura 2).



Figura 2 Pasador de acoplamiento de pata debidamente asegurado



Figura 3 Pasador de acoplamiento de pata indebidamente asegurado

Ajuste de la altura — Configuraciones del montaje de la pata

El TerrAdaptor puede ser utilizado hasta con una sola sección de pata y se puede extender hasta un total de 4 secciones por pata. La configuración de pata más corta consta de sólo un tubo de perfil fijado a la cabeza. Las patas más largas son ensambladas al alternar tubos medios y de perfil para lograr la altura deseada de la siguiente manera:

1. El tubo de perfil es el punto de partida (esta sección de tubo siempre será utilizada para fijarse a la cabeza)
2. Posicione y conecte cualquier anillo de amarre donde pueda ser necesario
3. Oriente y fije las abrazaderas de pata, ya sean compensadas o centradas
4. Fije un tubo medio tan cerca de la abrazadera de la pata como sea posible. Esta conexión es conocida como el **acoplamiento de pata superior** en las gráficas de configuración
5. Un segundo tubo de perfil puede ser agregado al conectarlo en el fondo del tubo medio en cualquier configuración que logre su longitud de pata deseada. Esta conexión es conocida como el **acoplamiento de pata inferior** en las gráficas de configuración
6. Para patas de longitud máxima, una sección de tubo medio opcional (la cuarta sección) puede ser conectada al fondo del tubo de perfil. Esta conexión es conocida como el **acoplamiento de pata opcional** en las gráficas de configuración
7. Cualquier variedad de opciones de pie puede ser fijada a la última sección de la pata
8. No se pueden fijar secciones adicionales más allá de las cuatro mencionadas anteriormente



Buena práctica:

Al incrementar la altura de un sistema de tres patas, extienda completamente la sección de la pata inferior antes de extender la sección de la pata superior. Las patas son más fuertes cuando la mayor cantidad del tubo superpuesto está cerca de la sección de la cabeza. Todas las configuraciones utilizadas deben seguir esta práctica.

Cuidado y mantenimiento:

Lime las pequeñas abolladuras y rebabas de la superficie o de las secciones de la pata. Limpie las partes con agua y séquelas. Las partes limpias duran más y se ensamblan con mayor facilidad.

Las patas pueden doblarse bajo cargas severas. Retire las secciones de pata que no se deslicen completamente dentro de o sobre otra sección de pata. Debido a las causas potenciales de las patas dobladas, no son reemplazables automáticamente. Vea la sección de garantía para determinar el proceso para reemplazar patas dobladas.

Los pasadores de acoplamiento de pata (número de parte 230301) deben ser reemplazados cuando se desgasten o se doblen.

Advertencias:

- No ate en el pasador de acoplamiento de pata el asa por ninguna razón y evite enganchar con cuerdas y otros aparejos
- No sustituya los pasadores de acoplamiento de pata (ni otros elementos) con "artículos parecidos" de su ferretería local, ya que tal vez no cumplan con los requisitos de fuerza necesarios. Los pasadores de acoplamiento de pata de reemplazo pueden ser comprados con su distribuidor.

Ajustes del ángulo de la cabeza

TerrAdaptor tiene una capacidad exclusiva para ajustar el ángulo de la cabeza en múltiples direcciones. Esto permite que la cabeza permanezca nivelada incluso cuando el terreno es irregular. Una cabeza nivelada significa que las cuerdas adjuntas son limpias, seguras y organizadas.

La cabeza principal y la media placa tienen 10 perforaciones ovales cada una en la curva exterior, las cuales funcionan como perforaciones de ajuste. Las 6 perforaciones internas están marcadas de la A a la F para propósitos de referencia de ángulo. Los ajustes de ángulo de la cabeza son logrados al pivotar las abrazaderas de pata a los ángulos deseados de la A a la F y asegurarlas en su lugar al utilizar tres **pasadores de cabeza de bloqueo de carga**.



Figura 4 Pasadores de cabeza de bloqueo de carga (posición estacionada)



Figura 5 Pasador de retención utilizado para "bloquear" el pasador de bloqueo de carga en su lugar. Insertar de esta manera

Los pasadores de cabeza de bloqueo de carga están diseñados para "asegurarse" en su lugar con la inclusión de un pasador de retención (figura 5) insertado en la abrazadera de pata. Tenga en cuenta que el pasador de retención sólo es incluido en un lado de cada uno de los ensamblajes de abrazadera de pata. El pasador de bloqueo de carga debe ser insertado desde el lado que incluye el pasador de retención. El pasador de cabeza de bloqueo de carga puede ser asegurado en la posición "estacionada" como se muestra en la figura 4 o en la posición totalmente insertada como se muestra en la figura 6.

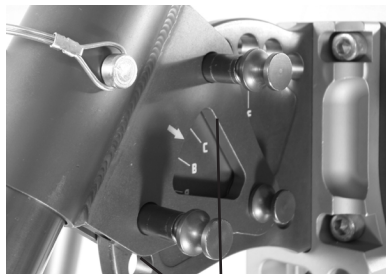
Ya que los pasadores de cabeza de bloqueo de carga están diseñados para resistir el movimiento bajo cargas, la cabeza debe ser descargada para ajustar el ángulo de la pata. Para ajustar el ángulo, jale los dos pasadores exteriores a la posición estacionada, dejando el pasador interno para que la pata pueda pivotar (como está configurado en la figura 4). Ajuste al ángulo deseado o recomendado y regrese los dos pasadores estacionados a sus posiciones completamente instaladas (figura 6). Los pasadores de chaveta son proporcionados para el pasador de cabeza de bloqueo de carga si se desea una seguridad adicional o si los pasadores pueden ser sometidos a fuerzas inadvertidas que pueden empujarlos y sacarlos de su lugar.

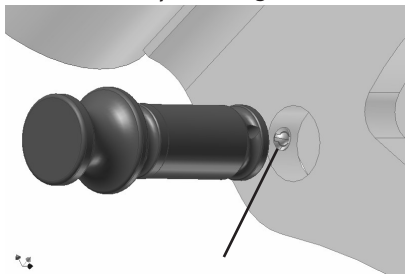

Figura 6 Pasadores insertados completamente sobresaliendo adecuadamente de la abrazadera de pata

Buena práctica:



Los ajustes de ángulo de la cabeza son más fáciles de hacer cuando el TerrAdaptor está descargado y sobre el piso antes de la instalación final. Utilice las tablas de configuración en la sección 4 para conocer los ángulos recomendados.

Cuidado y mantenimiento:

Limpie las partes con agua y séquelas. Verifique si hay desgaste excesivo en el pasador de cabeza de bloqueo de carga como se indica por el desgaste a través del anodizado de capa dura.

Los pasadores de cabeza de bloqueo de carga pueden volverse a pedir como partes de reemplazo (número de parte 230260) cuando se desgasten o se pierdan.

Advertencias:

- No utilice el dispositivo si los pasadores de cabeza de bloqueo de carga no pueden ser insertados completamente. Esto puede indicar que el dispositivo no ha sido configurado adecuadamente o que cargas excesivas han causado algo de distorsión que va más allá del uso seguro.
- Verifique las tablas de configuración para conocer los ángulos adecuados y seguros (ver la sección 4).
- Retire los pasadores de cabeza de bloqueo de carga cuando el desgaste a través del anodizado de capa dura sea evidente.

Abrazaderas de pata

Las abrazaderas de pata son el medio para fijar las secciones de pata a la cabeza principal del TerrAdaptor. Dos tipos de abrazaderas, **centradas** y **compensadas**, son utilizadas en la configuración de tres patas.

Aunque los diferentes estilos de abrazaderas de pata son seguros para utilizarse en cualquier posición, la abrazadera centrada es comúnmente utilizada en la pata trasera (figura 8), mientras que las abrazaderas compensadas son utilizadas en las patas laterales. Para la configuración de tres patas típica, las abrazaderas compensadas son orientadas con los tubos de pata compensados mirando hacia el frente (hacia el lado contrario de la pata trasera), proporcionando la configuración más estable y simétrica.



Figura 7 Abrazaderas de pata de compensación (izquierda, mirando hacia el frente; derecha, mirando hacia atrás) para propósitos ilustrativos. Las buenas prácticas tienen ambas abrazaderas de pata de compensación mirando hacia el frente en una configuración de tres patas típica

En algunas configuraciones, para consideraciones de espacio o encordado, puede ser recomendable que ambas patas laterales se extiendan a través de la cabeza. En este caso, establezca una abrazadera de pata lateral mirando hacia el frente y las otras hacia atrás, de manera que los tubos de pata no se estorben entre sí (figura 8). Esta configuración de alternancia de las abrazaderas de pata mirando hacia adelante y hacia atrás también es ideal para encordar cuadros A laterales con más estabilidad y una mayor área de trabajo bajo la cabeza.

Los tubos de pata de perfil se deslizan a través de las abrazaderas de pata y se aseguran en su lugar al utilizar el pasador de acoplamiento de pata. Las abrazaderas de pata son fijadas a la cabeza mediante 3 pasadores de cabeza de bloqueo de carga como se muestra en la figura 6.



Figura 8 Pata trasera con abrazadera de pata centrada. Las patas pueden evadirse entre sí debido a la orientación de la abrazadera de pata de compensación

Buena práctica:



Utilice la abrazadera de pata centrada en la pata trasera y configure ambas abrazaderas de pata de compensación mirando hacia el frente al configurar como un sistema de tres patas estándar.

Para sistemas de tres patas simétricos o edge-A, utilice la abrazadera de pata centrada en la pata trasera y configure ambas abrazaderas de pata de compensación mirando hacia el frente en las patas laterales.

Para cuadros A laterales utilice abrazaderas de pata mirando en alternancia hacia el frente y hacia atrás.

Cuidado y mantenimiento:

Limpie las partes con agua y séquelas.

Verifique que no haya desgaste excesivo de los pasadores de cabeza de bloqueo de carga.

Verifique si hay deformaciones en las abrazaderas. Si las abrazaderas de pata se han deformado, todo el sistema puede estar en riesgo. Consulte la sección de garantía para obtener información sobre el reemplazo de abrazaderas de pata.

Advertencias:

- No utilice el dispositivo si los pasadores de cabeza de bloqueo de carga no pueden ser insertados completamente.
- Verifique las tablas de configuración para conocer los ángulos adecuados y seguros.
- Retire los pasadores cuando estén desgastados o doblados.
- No utilice el sistema si las abrazaderas de pata están deformadas o dañadas de manera tal que no puedan moverse libremente con las partes con las que se unen.

Sistema de pie modular

El **sistema de pie modular** fue desarrollado para facilitar situaciones de encordado más avanzadas encontradas con frecuencia con el versátil TerrAdaptor. Fueron diseñados para ser intercambiables para facilitar que cumplan sus necesidades de encordado específicas. El diseño también proporciona uno o más puntos de fijación auxiliares de alta resistencia y puede posicionarse en incrementos de 45 grados dentro de cualquiera de los estilos de tubo de pata, proporcionando así una versatilidad extrema mientras que al mismo tiempo ofrece la fuerza que necesita para tener un sistema seguro.

El sistema de pie modular tiene tres opciones para elegir: el **pie de talón** con pico, el **pie basculante (incluido en los kits)** redondeado y el **pie de articulación**. Cada una de las tres opciones de pie puede ser asegurada a un **adaptador de pie modular**, el cual a su vez es asegurado en un tubo medio o en un tubo de perfil. Puede decidir comprar un adaptador de pie modular para cada pata e intercambiar el pie con base en sus necesidades actuales si ahorrar espacio o dinero es su preocupación principal. O puede comprar un adaptador de pie modular para cada opción de pie y eliminar la necesidad de intercambiarlos si desea la comodidad de tener cualquier pie listo.

O considere una combinación de ambos al tener el tipo de pie que usa normalmente para cada pata junto con uno o dos diferentes listos para usarse cuando la opción de utilizar ese pie es la configuración ideal para su situación actual.

El **adaptador de pie modular (N/P 230540)** se desliza en el tubo de perfil o en el tubo medio y es asegurado al utilizar los pasadores de acoplamiento de pata estándar.

Para adjuntar el pie al adaptador de pie modular (figura 9), inserte la ranura de pie "L" en el pasador que esté asegurado en el adaptador, deslice en la posición y apriete el tornillo de presión piloto hasta que esté nivelado y ajustado. El tornillo no debe sobresalir del adaptador. Una llave hexagonal de brazo largo es proporcionada para asegurar el tornillo de presión.

Para remover el pie del adaptador, afloje el tornillo piloto hasta que el pie pueda deslizarse sobre el pasador asegurado. No es necesario remover el tornillo de presión especial completamente para remover el pie del adaptador.



Figura 9 Instalar el pie en el adaptador

Cada adaptador modular viene con un enlace rápido para ajustar el cojeo directamente en el pie.

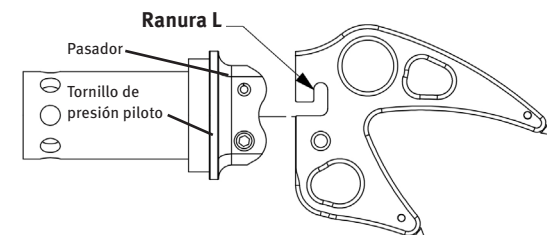

Figura 10 Instalación adecuada del tornillo de presión

Adaptador de pie modular



Pie de articulación

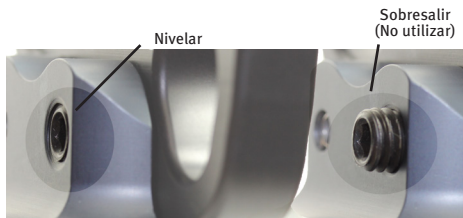

Pie basculante



Pie de talón



El **pie de talón (N/P 230510)** consta de un pico de aluminio largo y uno corto, cada uno con una punta de acero reforzada. El talón está diseñado para penetrar profundamente en las superficies suaves o morder superficies más duras con sus puntas reforzadas. Con el pico largo profundamente enterrado en una superficie, aún hay dos grandes puntas de clip de resistencia completas (ver la tabla 2-1) disponibles para cojeo, encordado o atado.



Pie de talón

La punta más corta, en conjunto con la punta principal más grande, hacen la forma de un talón, lo cual permite que el pie de talón se pose sobre objetos tales como pipas, raíces, acero estructural y surgimientos de rocas para proporcionar una colocación más estable que la ofrecida por un pie de un solo pico.

Los picos pueden ser afilados con una lima de mano o reemplazados cuando se desgasten. Para reemplazar los picos, afloje los pequeños tornillos de presión en el costado de las puntas del talón y con alicates de mano jale los picos desde el extremo. Instale picos nuevos y después apriete los tornillos de presión.



Figura 11 Operación del pie de talón

Los picos son extremadamente afilados y deben cubrirse con los protectores de plástico proporcionados cuando no estén en uso. Si no se empacan con cuidado, los picos pueden dañar permanentemente las bolsas del TerrAdaptor y rayar otro equipo.



Figura 12 Remoción del pico del pie de talón



El **pie basculante (N/P 230500)** es ideal para situaciones en las que desea maximizar la cantidad de superficie en el suelo. Esto resulta en una mejor flotación y en menos daño a pisos, techos o cualquier superficie sobre la que esté parado el TerrAdaptor.

El pie basculante también puede lograr mayores ángulos de inclinación, lo cual es especialmente importante en la pata trasera cuando es estirada en una configuración de pata floja. El pie basculante tiene dos puntos de fijación auxiliar de resistencia completa (ver la tabla 2-1) que pueden ser fijados incluso cuando la pata es instalada de forma casi completamente plana en el piso. Es importante tener en cuenta que el basculante no es simétrico, así que puede tener que ser volteado para lograr los ángulos de inclinación más altos. El diseño no simétrico también forma un brazo de gancho que ayuda a crear un atado más rígido a objetos tales como un hierro angular o una placa.

Punto de fijación auxiliar



Pie basculante

El **pie de articulación (N/P 230530)** con una almohadilla de goma y una rótula giratoria, es ideal para usarse en superficies planas tales como concreto o pisos, ya que proporciona una colocación antideslizante que tiene menos probabilidades de dañar la superficie. También se proporcionan perforaciones en la base plana para fijarlo directamente a la superficie mediante la inserción de tornillos, pernos o picos.

Si el ángulo entre la pata y la superficie no permite que la base del pie de articulación descansa de manera plana en la superficie, la base necesita rotarse para alinear la muesca, lo cual permite que la base descansa plana sobre la superficie. Si la base no descansa completamente plana en la superficie, cargas relativamente ligeras dañarán la unión de la rótula y/o podrían causar un mal funcionamiento total de la unión de la rótula, lo que resultaría en que la base se separe del TerrAdaptor.



Pie de articulación

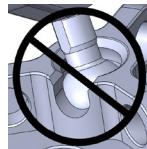

El pie de articulación proporciona tres grandes perforaciones directamente en el pie para fijación, así como un solo punto de fijación auxiliar de alta resistencia en la placa del adaptador (ver la tabla 2-1).

Buena práctica:



Seleccione la opción de pies y la posición deseada antes de configurar el sistema de tres patas. Los pies no son fácilmente intercambiados una vez que el TerrAdaptor está cargado o que los sistemas de cojeo han sido apretados.

Evalúe las fuerzas a las que los pies modulares pueden ser expuestos y revise la tabla 2-1. Considere otros métodos de encordado si las fuerzas se aproximan o exceden la resistencia de rotura establecida.

Asegurar los pies directamente en las anclas creará una configuración más rígida y debe hacerse así siempre que sea posible.

Cuidado y mantenimiento:

Los pies y el enlace rápido pueden ser limpiados con agua y un secado simple.

Verifique todos los componentes para buscar dobleces o deformaciones que podrían indicar una sobrecarga.

Ya que los puntos de fijación auxiliares en los pies modulares pueden ser atados o ajustados, ponga mucha atención a bordes afilados o rebabas que se pudieran haber desarrollado. Lime ligeramente o retire las rebabas antes de usar.

Remueva periódicamente los pies del adaptador de pie modular. Verifique los sujetadores y los picos para buscar corrosión que pudiera causar un mal funcionamiento. Limpie y proteja con LPS#1, WD40 o equivalente una vez que esté limpio.

Si el pico se desgasta y redondea por el uso, la punta puede ser ligeramente limada con una lima común hasta que tenga filo de nuevo.

Advertencias:

- Se deben colocar mosquetones ajustados a puntos de sujeción auxiliares en el adaptador de pie modular para evitar cargas cruzadas o ladeadas.
- Utilizar el TerrAdaptor sin pies no es recomendable. El contacto de los extremos de las patas sobre superficies duras dañará permanentemente las patas.
- Para ángulos de pata extremadamente amplios, la pata debe ser alienada con la muesca en la base del pie para evitar daños o fallas en la unión de la rótula.

Correa de sujeción de leva (N/P 230300)

Las correas de sujeción son un elemento estructural importante para el TerrAdaptor. Es fundamental entender que la máxima resistencia y seguridad de cualquier configuración dependen de que se evite que los pies se muevan, ya sea sujetando las patas o directamente anclando los pies (o las patas) con pernos, trincas u otros medios que eliminen la posibilidad de que las patas se muevan.

Después de configurar los ángulos de las abrazaderas de las patas y las longitudes de las patas del TerrAdaptor, fije las correas de sujeción enganchando cada gancho de conexión a un punto de instalación de los pies (fig. 13).

Si no hay suficientes puntos de conexión disponibles para dos ganchos en un pie, conecte un gancho a un punto de conexión disponible, y conecte el otro gancho al ojo del primer gancho (fig. 14).

Ajuste la longitud de la correa de sujeción tirando del extremo para eliminar la holgura entre las patas. Repita este paso con cada una de las correas de sujeción. Para realizar el ajuste final, apriete cada una de las correas de sujeción hasta que cada pata se flexione ligeramente, o en caso de una configuración NFPA, hasta que se alcance la longitud de sujeción adecuada. Las tablas de la Sección 4 de este manual indican la longitud ideal de ajuste de la sujeción para las distintas configuraciones.



fig. 13: Puntos de instalación de la correa de sujeción de leva

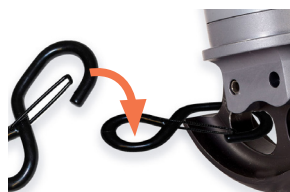

fig. 14: Gancho de sujeción que se conecta al ojo del otro gancho

Buena práctica:



Ajuste el ángulo de la cabeza, la longitud de la pata y las alturas de las patas antes de que el sistema de cojeo sea fijado y apretado. Incluso un sistema de cojeo ligeramente apretado puede hacer que sea difícil hacer otros ajustes.

Cuidado y mantenimiento:

Verifique la cuerda de cojeo para buscar cortes y áreas desgastadas; reemplace si es Límpuela con agua y un detergente suave. Séquela con un paño suave y retire toda la suciedad, los materiales extraños y la humedad. Inspeccione las correas para comprobar que no existen cortes, desgarros, abrasiones o daños. Asegúrese de que los tensores de leva se mueven con libertad y no tienen suciedad, residuos ni corrosión. Inspeccione los ganchos para comprobar que no tienen grietas, roturas, ranuras ni dobleces, y asegúrese de que la puerta del gancho funciona correctamente. Almacénela en un lugar limpio y seco.

Advertencias:

- No utilice el TerrAdaptor sin que los pies estén atados o, de alguna otra manera, sujetos en su sitio.
- Las correas de sujeción podrían deteriorarse si se exponen durante un tiempo prolongado a los elementos
- Los bordes afilados podrían cortar las cuerdas y correas. Proteja siempre las correas de sujeción de bordes afilados o superficies abrasivas que puedan dañar las correas
- Utilice cadenas en lugar de correas de sujeción en un entorno en el que haya productos químicos que puedan dañar o estropear las correas
- No utilice las correas de sujeción como cables tensores en configuraciones de uno y dos pies
- No pise los tensores de leva, ya que podría soltar la correa
- No utilice la correa de sujeción como eslinga de anclaje ni la utilice en ninguna situación en la que haya una carga suspendida en ella.

Punto de fijación principal

El punto de fijación de soporte de carga principal en el TerrAdaptor es una horquilla de dos posiciones ubicada en el fondo de la cabeza principal. Los artículos son fijados a la cabeza con el uso del pasador de fijación principal (MBS 13.000 libras/5.900 kilos), que es un pasador de bloqueo de rótula de liberación rápida (figura 15). Inserte el pasador de fijación principal en la horquilla mientras sostiene el botón de liberación dentro.



Figura 15 horquilla de fijación principal

Una vez que el pasador de fijación principal esté en su lugar, el botón de liberación "saltará" hacia afuera (figura 17) y los pasadores de retención de rótula se activarán y evitarán que el pasador sea jalado a través de la horquilla.

- Pasador de cabeza principal de MBS \geq 13.000 libras (5.900 kilos), de acuerdo con las configuraciones probadas.
- La parte estrecha de la horquilla está diseñada para una polea auxiliar, pero es adecuada para un mosquetón de rescate o para otro equipo (figura 16).
- La parte ancha de la horquilla está diseñada para equipo voluminoso, tal como giratorios o poleas múltiples, pero, una vez más, es adecuada para todos los tipos de equipos de rescate. La horquilla ancha también es preferida para usarse con poleas cuando las cargas cambiantes puedan cargar de un lado una polea restringida por la horquilla estrecha (figura 16).

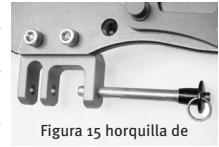

Figura 16

Buena práctica:



Al cambiar el equipo no hay necesidad de remover completamente el pasador de fijación principal de la horquilla, ya que puede ser temporalmente estacionado en la última perforación de fijación. Esto facilita la posibilidad de utilizar ambas manos para maniobrar el engranaje en la horquilla y después deslizar el pasador de regreso a través de toda el área de la horquilla.



Figura 17 Botón de liberación



Figura 18 Pasador izquierdo, retirado debido al desgaste y pasadores de retención no funcionando adecuadamente; pasador derecho, en buenas condiciones de funcionamiento

Cuidado y mantenimiento:

Limpie las partes con agua y séquelas.

Verifique que el botón de liberación se mueva con libertad (figura 17) y que los pasadores de retención de bloqueo se muevan hacia adentro y hacia afuera con el botón de liberación (figura 18).

Verifique el accionamiento del pasador adecuado en la horquilla al intentar jalar el pasador de fijación principal fuera de la horquilla sin presionar el botón de liberación; si es removible sin presionar el botón, **no lo utilice** y retire el pasador inmediatamente (número de parte 230311).

Verifique que el pasador no está doblado o abollado al instalar el pasador en la horquilla; debe moverse libremente hacia adentro y hacia afuera cuando el botón de liberación es presionado.

Advertencias:

- No pase una cuerda móvil directamente sobre el pasador de fijación principal. Esto puede causar un desgaste excesivo en el pasador y/o causar que el pasador ruede y cause potencialmente un daño de desgaste en las perforaciones de fijación de la horquilla
- Retire el pasador de fijación principal si el botón o las retenciones de rótula no regresan a la posición "saltada" una vez liberados
- No utilice un pasador de sujeción de carga que esté doblado o que no funcione adecuadamente

Puntos de fijación auxiliares

Hay tres puntos de fijación auxiliares en una cabeza de tres patas que son adecuados para fijar los mosquetones y otro equipo de encordado (figura 19). No los fije en las perforaciones de ajuste de ángulo de la cabeza, ya que no están diseñadas como puntos de conexión de soporte de carga.



Figura 19 Puntos de fijación auxiliares de cabeza

Cuidado y mantenimiento:

Limpie las partes con agua y séquelas.

Advertencias:

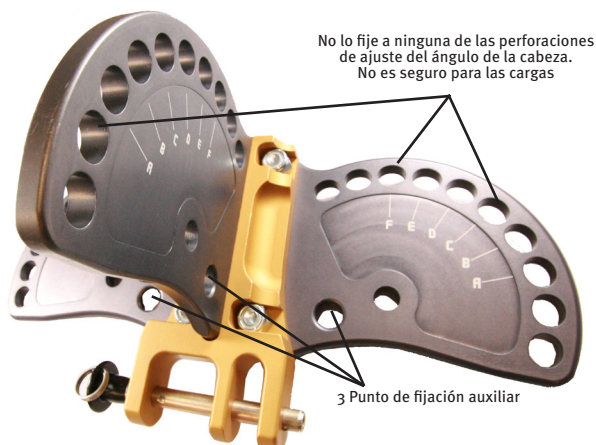
- No fije en las perforaciones de ajuste de ángulo de la cabeza

Montaje de la cabeza — Tres patas, cuatro patas, cuadro A/dos patas

La cabeza de tres patas TerrAdaptor consta de una placa principal con una media placa fijada. Una cabeza de cuatro patas consta de una placa principal con dos medias placas. Las medias placas pueden permanecer fijadas a la placa principal incluso si no son utilizadas en la configuración.

Las medias placas están fijadas a la placa principal con la horquilla mirando hacia abajo. Para fijar las medias placas, limpie todas las partes (incluyendo las tuercas y tornillos) y después seleccione los tornillos (largos para cuatro patas o cortos para tres patas) e inserte los 4 tornillos y apriételes a mano en las tuercas de bloqueo de nailon. Después apriete los 4 tornillos a 450 in/lb y verifique que el ensamble está firmemente emparejado y que el tornillo sobresale en los cuatro tornillos como se muestra en la figura 21.

Para remover las medias placas, afloje y remueva los 4 tornillos, después separe las medias placas de la placa principal.



Figura 20 Fijación de la media placa a la placa principal



Figura 21 El tornillo sobresale justo arriba del nivel

Buena práctica:

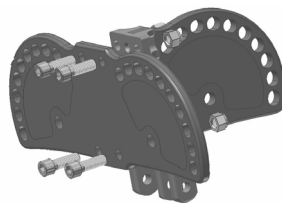
Dejar la media placa mientras se usa como un cuadro A permite una configuración más rápida y más puntos de amarre y carga disponibles.

Cuidado y mantenimiento:

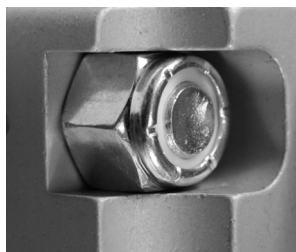
Verifique las perforaciones de fijación para buscar bordes afilados y rebabas. Lime o lije para remover los bordes afilados.

Verifique la placa principal y las medias placas para buscar dobleces y/o deformaciones. Esto podría indicar una sobrecarga de la cabeza. Vea la sección de garantía para encontrar la política de reemplazos en estas partes de componente.

Asegúrese de que los 4 tornillos están apretados antes de cada uso. Cualquier pequeña separación entre las placas de la cabeza y las medias placas puede causar una inestabilidad significativa cuando el sistema está cargado.

Advertencias:

- Los tres tornillos que fijan la media placa a la placa de la horquilla como se muestra en la figura 22 no son para servicio al usuario. No los remueva
- No ate ni fije otro equipo al conjunto de perforaciones diseñadas para los pasadores de cabeza de bloqueo de carga. El daño en esta área interrumpirá el ajuste normal del ángulo de la cabeza (figura 19)
- No sustituya las tuercas o tornillos (ni otros elementos) con "artículos parecidos" de su ferretería local, ya que tal vez no cumplan con los requisitos de fuerza necesarios. Los kits de tornillos de repuesto pueden ser comprados con su distribuidor (número de parte 230326)



Figura 22 No remover estos tornillos

Anillo de amarre (N/P 230230)

El anillo de amarre del TerrAdaptor está diseñado para proporcionar múltiples puntos de fijación para estabilizar el sistema de tres patas. Cada sistema de tres patas TerrAdaptor viene con 2 anillos de amarre y hay anillos de amarre accesorios adicionales disponibles para compra, si así lo desea. Los anillos de amarre pueden ser instalados en cualquier posición, en cualquier cantidad y con cualquier orientación junto con los tubos de perfil (pata de diámetro pequeño). Para cargas más ligeras, especialmente en una configuración de una pata, el anillo de amarre puede servir como un punto de fijación principal auxiliar.



Figura 23 Anillo de amarre en sistema de tres patas

Buena práctica:



• Cuando un atado pueda ser sujetado a una carga de más de 5.000 libras (2.267 kilos) (22 kN), considere fijar directamente en las perforaciones más fuertes en la placa de la cabeza en lugar de en el anillo de amarre.



Figura 24 Anillo de amarre utilizado cerca de la sección de pie para estabilidad incrementada

Cuidado y mantenimiento:

Verifique para buscar dobleces o deformaciones que podrían indicar una sobrecarga.

Ya que el anillo de pestaña es atado y ajustado, ponga mucha atención a bordes afilados o rebabas que se pudieran haber desarrollado. Lime ligeramente o retire las rebabas antes de usar.

Se pueden comprar anillos de amarre adicionales (número de parte 230230).

Advertencia:

- Los mosquetones fijados en anillos de amarre deben ser posicionados para evitar cargas cruzadas o ladeadas.



Figura 25 Anillo de amarre sobre el poste grúa como fijación principal

Tabla 2-1 - Resistencias de los puntos de fijación auxiliares

Punto de fijación auxiliar	Resistencia de rotura
Anillo de amarre - Una sola perforación	4.500 libras (2.041 kilos) (20 kN)
Anillo de amarre - Perforaciones opuestas	5.600 libras (2.540 kilos) (25 kN)
Pie de talón	6.744 libras (3.059 kilos) (30 kN)
Pie basculante	6.744 libras (3.059 kilos) (30 kN)
Adaptador de pie de articulación	6.744 libras (3.059 kilos) (30 kN)
Amarre rápido - Tirado recto	6.744 libras (3.059 kilos) (30 kN)
Amarre rápido - Tirado de costado	3.372 libras (1.529 kilos) (15 kN)
Soportes de cabrestante	6.744 libras (3.059 kilos) (30 kN)
Puntos de fijación auxiliares de cabeza	8.000 libras (3.628 kilos) (36 kN)

Montaje final — Cómo unir todo

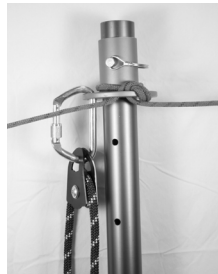
La manera más rápida y segura de hacer cualquier configuración del sistema TerrAdaptor es comenzar con él en el piso, si es posible. Cada situación es diferente y los usuarios son responsables de garantizar su propia seguridad mientras configuran y utilizan este producto. Construir una configuración de tres patas típica puede hacerse en el piso de la siguiente manera:

1. Primero establezca todas las patas con la altura deseada
2. Fije los pies a las patas
3. Fije las patas delanteras a las abrazaderas de las patas en la placa principal, ajustando los ángulos en este momento
4. Manteniendo el TerrAdaptor plano en el suelo, fije la pata trasera a la abrazadera de la pata en el punto pivotante de media placa, y bloquee el ángulo, si lo desea
5. Configure las cuerdas de seguridad, las líneas o las correas; instalar también el encordado en la horquilla en este momento puede ser recomendable, especialmente porque la horquilla puede estar fuera de alcance una vez que el sistema de tres patas esté de pie
6. Levante el TerrAdaptor erguido al levantar las patas delanteras e inclinarlo hacia la pata trasera
7. Vuelva a verificar las conexiones antes de continuar configurando el sistema de tres patas
8. Cuidadosamente y con todas las medidas de seguridad necesarias, mueva la unidad a su posición antes de fijar los sistemas de cojeo o asegurar los pies

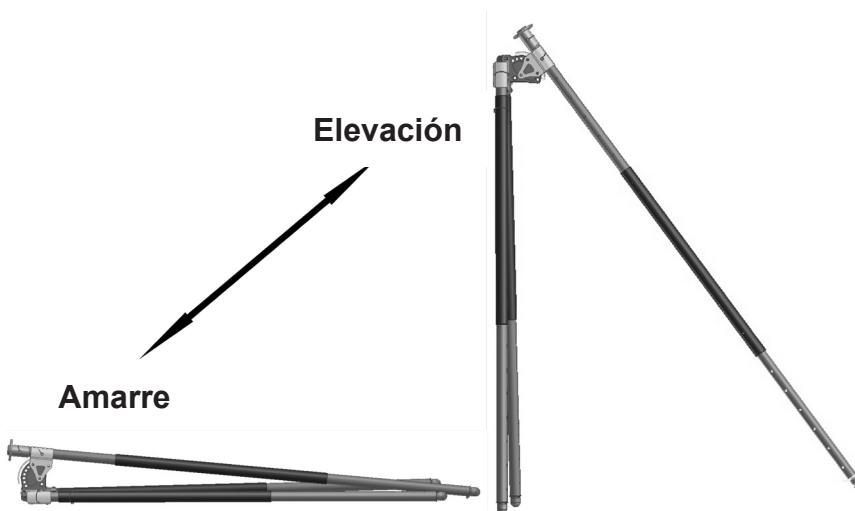

SECCIÓN 3

ACCESORIOS DEL TERRADAPTOR

QuickLash (N/P 230370)

La capacidad del TerrAdaptor de proporcionar opciones de amarre ilimitadas con ángulos de cabeza y posiciones de las patas variables le hacen el sistema de anclaje portátil más versátil en el mercado. Ahora que hemos agregado incluso más versatilidad al sistema con QuickLash, un punto de anclaje auxiliar puede ser agregado antes, durante o incluso después de la configuración del TerrAdaptor.

QuickLash simplemente se conecta al tubo de perfil (el tubo gris) con el pasador de liberación rápida proporcionado. Inserte el pasador a través de ambas perforaciones del QuickLash y asegúrese de que la rótula es visible desde el exterior, como se muestra en la figura 27, para asegurar la instalación adecuada.

QuickLash puede ser utilizado como un punto de conexión para un atado individual o multidireccional, fijado en el punto de conexión del pie, fijado en el interior de la pata que será utilizada como soporte de atado para lograr una mayor estabilidad en el sistema y/o utilizado como un punto de fijación para colgar poleas u otro equipo. La mayor característica de QuickLash es la capacidad de ser agregado al sistema en cualquier momento sin tener que desarmar partes de componente para colocarlo en el tubo en el que lo necesita y haciéndolo sin tener que sacrificar consideraciones de resistencia. Cuando QuickLash es cargado erguido junto con el eje principal, la resistencia es de 30 kN y 15 kN cuando es jalado hacia el costado a 90 grados (cuando se siguen todas las guías normales para el encordado y uso del sistema de tres patas).

Buena práctica:

Evalúe las fuerzas a las cuales el QuickLash puede ser expuesto y revise la tabla 2-1. Considere otros métodos de encordado si las fuerzas se aproximan o exceden la resistencia de rotura establecida.



Evite amarrar cargas al QuickLash que rotarán o girarán los tubos de pata.

Utilice la cuerda proporcionada para atar el QuickLash y el pasador de retención de rótula grande juntos para evitar que el pasador se caiga o se pierda.

Cuidado y mantenimiento:

Verifique todos los componentes para buscar dobleces o deformaciones que podrían indicar una sobrecarga.

Antes de fijar la cuerda o las correas directamente a QuickLash, verifique cuidadosamente que no haya bordes afilados o rebabas que se puedan haber desarrollado. Lime ligeramente o retire las rebabas antes de usar.

Advertencia:

- No utilice los pasadores de acoplamiento de pata proporcionados con el TerrAdaptor para fijar el QuickLash, ya que estos pasadores no son lo suficientemente largos como para soportar adecuadamente el QuickLash con seguridad.
- No utilice el dispositivo si el pasador de liberación rápida está doblado o si la rótula no se extiende completamente más allá de la parte exterior de la perforación en el QuickLash.
- El encordado inadecuado puede causar dobleces o rotaciones en las patas y debe ser evitado.



Amarre rápido



Figura 26 Amarre rápido instalado en Tubo de perfil



Figura 27 La rótula debe ser visible

Estación de espacio (N/P 230600)

Diseñada para técnicos de cuerdas que utilizan el TerrAdaptor para ampliar los límites de lo que es posible con direccionales artificiales altos, la Estación de espacio añade incluso más capacidad al trípode industrial más versátil del mundo.

La Estación de espacio consta de un módulo fijo y un módulo libre. Los módulos pueden utilizarse en una configuración acoplada o individual, según sea necesario. El módulo libre dispone de una placa de aparejamiento que se alinea sola con la carga y cuando se usan cables tensores. El módulo fijo dispone de una placa de aparejamiento que no gira libremente, que puede resultar de utilidad en situaciones en las que se necesita una conexión en una posición específica.

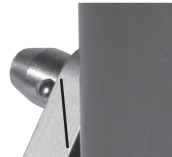
Ambos módulos pueden combinarse para crear un cabezal de dos pisos para una configuración de un pie o brazo pescante. Esta configuración permite aparejar cables tensores/amarres al módulo libre y aparejar cargas desde el módulo fijo. El aparejamiento de la carga por debajo de los cables tensores crea un sistema más estable y minimiza la posibilidad de que el sistema vuelque en caso de carga por impacto o eventos dinámicos.

Cada uno de los módulos puede utilizarse por separado con TerrAdaptor en diversas configuraciones. Los módulos están codificados por colores para indicar con qué tubos TerrAdaptor son compatibles: el módulo libre tiene un tubo gris que puede conectarse a tubos medios naranjas y el módulo fijo tiene un tubo naranja que puede conectarse con un tubo de perfil gris.

El cuerno de la cuerda y la placa de aparejamiento se han diseñado para reducir el número de mosquetones necesarios haciendo un bucle con la correa o cuerda a través de la placa de aparejamiento y por encima del cuerno.



Cuidado y mantenimiento:

Compruebe que los componentes no estén doblados ni deformados, lo que podría indicar una sobrecarga.

Antes de fijar la cuerda o las correas directamente a QuickLash, verifique cuidadosamente que no haya bordes afilados o rebabas que se puedan haber desarrollado. Lime ligeramente o retire las rebabas antes de usar.

Límpiala con agua y un detergente suave. Séquela con un paño suave y retire toda la suciedad, los materiales extraños y la humedad. Los bordes afilados menores pueden ser suavizados con una tela abrasiva antes de hacer la limpieza. No es necesaria la lubricación. Guárdela en la bolsa suministrada en un lugar limpio y seco.

Advertencia:

- El pasador de fijación de 5/2" incluido NO debe utilizarse para unir las placas de apareamiento cuando se utiliza la configuración acoplada en una aplicación de un pie.
- Cuando fije la Estación de espacio al cabezal del TerrAdaptor, no utilice el pasador de fijación principal de 4 1/2" que se suministra con el TerrAdaptor, ya que es demasiado corto para crear una conexión segura
- Cuando fije la Estación de espacio al cabezal del TerrAdaptor, asegúrese de que el pasador de fijación está completamente encajado en la horquilla del TerrAdaptor antes de utilizarlo
- No utilice la Estación de espacio para unir dos tubos de perfil grises

Kit de pasadores Speedlock (N/P 230297)

El kit de pasadores Speedlock cuenta con 12 pasadores de bloqueo con bola que permiten una implementación y desmontaje más rápidos del sistema de anclaje portátil TerrAdaptor. El mecanismo de bloqueo con bola garantiza conexiones rápidas, sencillas y seguras entre los componentes del sistema. Los pasadores también pueden engancharse a un arnés o bolsa con el anillo adjunto dividido, para que estén listos cuando más lo necesite.

Utilice el pasador Speedlock solo para conectar las secciones de las patas, los pies y las abrazaderas del TerrAdaptor. Introduzca el pasador Speedlock a través de los orificios alineados mientras mantiene pulsado el botón de liberación. Una vez que el pasador Speedlock esté colocado en su sitio, suelte el botón y la bola de bloqueo se enganchará y evitará que el pasador se salga. Para garantizar una instalación correcta, asegúrese de que las bolas son visibles desde el exterior, como se muestra en la figura 1. Compruebe que el pasador encaja correctamente intentando extraer el pasador Speedlock del ensamblaje sin presionar el botón de liberación.



Cuidado y mantenimiento:

Limpie las piezas con agua y séquelas con un paño.

Compruebe que el botón de liberación se mueve libremente (fig. 30) y que los pasadores de retención se mueven hacia dentro y hacia fuera con el botón de desbloqueo (fig. 31).

Verifique el correcto encaje del pasador en la horquilla intentando sacar el pasador de fijación principal fuera de la horquilla sin presionar el botón de liberación; si se puede extraer sin presionar el botón, no lo utilice y retire el pasador inmediatamente.

Verifique que el pasador no está doblado o abollado al instalar el pasador en la horquilla; debe moverse libremente hacia dentro y hacia fuera cuando el botón de liberación se presiona.

Advertencias:

- Si el pasador se puede extraer sin pulsar el botón, no lo utilice y retírelo inmediatamente
- Retire los pasadores si el botón o las retenciones de rótula no regresan a la posición "saltada" una vez liberados
- No utilice los pasadores doblados o que no funcionen correctamente

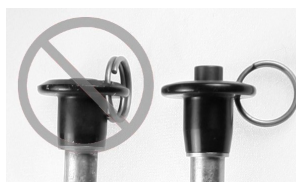

fig. 30 : Botón de liberación



fig. 31: Pasador izquierdo - retirado debido al desgaste y los pasadores de retención no funcionan correctamente; Pasador derecho - en buenas condiciones de funcionamiento

SECCIÓN 4

CONFIGURACIONES Y TABLAS DE CONFIGURACIÓN

Configuraciones estándar

El TerrAdaptor es bastante modular y altamente ajustable, prestándose para un número casi inimaginable de configuraciones. Hemos identificado y probado un grupo central de configuraciones que creemos que atienden una amplia gama de aplicaciones de rescate con cuerda. Al proporcionar esta información, esperamos que los usuarios encuentren las configuraciones que se ajusten a sus necesidades así como esperamos proporcionar una base para desarrollar nuevas configuraciones. **Igual que con cualquier equipo de rescate con cuerda, el usuario es en última instancia responsable de asegurar que se cumplan los requisitos de seguridad y rendimiento.**

La siguiente sección señala el grupo central de configuraciones y proporciona instalaciones del TerrAdaptor utilizadas para lograr estas configuraciones. Cada tabla incluye la configuración requerida para ángulos de la cabeza, referencias de ajuste de la altura de la pata y longitudes de cojeo para lograr diversas alturas. La tabla también identifica la resistencia de rotura probada por los fabricantes del sistema en la altura adquirida.

La altura indicada en la tabla es la altura desde el piso hasta el punto de fijación principal y está expresada en pies. Si se indica "N/D" en la sección de la pata, entonces la tercera o cuarta pata no es necesaria para lograr la altura designada. Por ejemplo, para lograr la altura de 5 pies, únicamente las primeras dos patas son necesarias y se unen en Y4. Si se deseara una altura de 7 pies, se requerirían tres tubos.

También tenga en cuenta que las configuraciones de ángulo de la cabeza de la placa principal están expresadas con 2 listados para el lado izquierdo y derecho de la cabeza. En todos los ejemplos listados a continuación, los ángulos son los mismos en ambos lados de la cabeza, pero este puede no siempre ser el caso en el campo. La colocación de los anillos de amarre puede variar con base en la altura y las configuraciones de la pata. Vea la sección 2 para obtener más detalles.

I. Sistema de tres patas simétrico (incluye configuración de NFPA)

Los sistemas de tres patas simétricos son normalmente utilizados para acceso vertical recto tal como sobre alcantarillas o escotillas de acceso. Cuando se trabaja sobre una alcantarilla o escotilla de acceso, los pies de un sistema de tres patas simétrico son iguales a la distancia desde el centro de la alcantarilla o escotilla. Las tres patas tienen la misma carga. Esta es con frecuencia la configuración de tres patas más fuerte.



Tabla 4-1

Tres patas simétrico				Configuraciones de ángulo de la cabeza de la placa principal - A/A				
				Configuraciones de ángulo de la cabeza de la media placa - B				
Altura		Acoplamiento de sección superior	Acoplamiento de sección inferior	Acoplamiento de sección opcional	Longitud de cojeo	Resistencia de rotura		Estándares aplicables
ft	m					lb.	kN	
4	1.22	X7	n/a	n/a	42"	12,200	54.3	NFPA, CE, ASTM
5	1.52	Y4	n/a	n/a	54"	12,000	53.4	NFPA, CE, ASTM
6	1.83	X2	n/a	n/a	60"	9,300	41.4	NFPA, CE, ASTM
7	2.13	Y7	X9	n/a	69"	12,100	53.8	NFPA, CE, ASTM
8	2.44	X5	X9	n/a	70"	8,000	35.6	NFPA, CE, ASTM
9	2.74	Y2	X9	n/a	78"	7,000	31.1	CE, ASTM
10	3.05	X1	X9	n/a	78"	7,000	31.1	CE, ASTM
11	3.35	X6	X9	X1	78"	7,000	31.1	ASTM
12	3.66	Y3	X9	X1	78"	5,600	24.9	ASTM
13	3.96	X1	X9	X1	78"	4,600	20.5	



Cómo los ángulos de la cabeza afectan la fuerza del sistema de tres patas

Hay muchos factores que entran en la configuración y estabilidad adecuadas de un sistema de tres patas, que es la razón por la que se requiere de una capacitación intensiva del personal con el TerrAdaptor. Dos de los principales factores que afectan la fuerza total y la seguridad de una colocación son el ángulo de la cabeza utilizado y la altura general del sistema. Como una guía, para una altura dada, mientras más amplios sean los ángulos, menor será la fuerza. Por ejemplo, la siguiente tabla muestra cómo una resistencia de rotura de un sistema de tres patas de 7 pies reduce de 12.100 libras (5.488 kilos) a 7.700 libras (3.492 kilos) sólo por incrementar ligeramente el ángulo de la cabeza.



Tabla 4-2

Comparación del ángulo de configuración del sistema de tres patas simétrico								
Altura		Configuraciones de ángulo de la cabeza de la placa principal	Configuraciones de ángulo de la cabeza de la media placa	Acoplamiento de sección superior	Acoplamiento de sección inferior	Longitud de cojeo	Resistencia de rotura	
Pies	Metros						lb.	kN
7	2.13	A/A	B	Y7	X9	Estrecho	12,100	53.8
7	2.13	B/B	C	Frontal - X5 Trasero - Y6	Frontal - X9 Trasero - X9	Estrecho	10,100	44.9
7	2.13	C/C	D	Frontal - Y2 Trasero - X6	Frontal - X9 Trasero - X9	Estrecho	7,700	34.3

Configuraciones de sistema de tres patas amplias

En muchos casos es preferible una configuración amplia y más estable, incluso sacrificando la resistencia de rotura. Las configuraciones amplias también ofrecen un área de trabajo más grande bajo el sistema de tres patas. La siguiente tabla muestra la resistencia de algunas configuraciones estables amplias que tienen áreas de trabajo muy grandes.

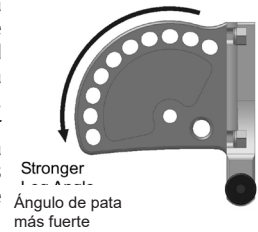
Tabla 4-3

Sistema de tres patas simétrico - Configuración amplia								
Altura		Configuraciones de ángulo de la cabeza de la placa principal	Configuraciones de ángulo de la cabeza de la media placa	Acoplamiento de sección superior	Acoplamiento de sección inferior	Longitud de cojeo	Resistencia de rotura	
Pies	Metros						lb.	kN
7	2.13	B/B	C	Frontal - X5 Trasero - Y6	Frontal - X9 Trasero - X9	Estrecho	10,100	44.9
8	2.44	B/B	C	Frontal - Y2 Trasero - Y4	Frontal - X9 Trasero - X9	Estrecho	9,600	42.7
8.5	2.59	B/B	C	Frontal - X1 Trasero - X3	Frontal - X9 Trasero - X9	Estrecho	8,300	36.9

II. Sistema de cuatro patas simétrico (incluye configuración de NFPA)

Los sistemas de cuatro patas simétricos tienen el mismo rol que los sistemas de tres patas simétricos, pero con fuerza y estabilidad agregadas por una cuarta pata.

Tabla 4-4

Cuatro patas simétrico			Configuraciones de ángulo de la cabeza de la placa principal - A/A					
			Configuraciones de ángulo de la cabeza de la media placa - A/A					
Pies	Metros	Acoplamiento de sección superior	Acoplamiento de sección inferior	Acoplamiento de sección opcional	Longitud de cojeo	Resistencia de rotura		Estándares aplicables
						lbf.	kN	
4	1.22	Y7	n/d	n/d	29"	13,000	57.8	NFPA, CE, ASTM
5	1.52	X5	n/d	n/d	33"	12,100	53.8	NFPA, CE, ASTM
6	1.83	Y2	n/a	n/d	36"	12,100	53.8	NFPA, CE, ASTM
7	2.13	Y7	X9	n/d	38"	12,200	54.3	NFPA, CE, ASTM
8	2.44	Y5	X9	n/d	40"	12,600	56.0	NFPA, CE, ASTM
9	2.74	Y3	X9	n/d	42"	8,000	35.6	NFPA, CE, ASTM
10	3.05	X1	X9	n/d	46"	8,000	35.6	CE, ASTM
11	3.35	Y7	X9	X1	46"	8,000	35.6	ASTM
12	3.66	Y4	X9	X1	46"	7,100	31.6	ASTM
13	3.96	X1	X9	X1	46"	5,100	22.7	ASTM



III. Sistema de tres patas edge-A

Probablemente la configuración más popular para un rescate al límite, el sistema de tres patas edge-A es esencialmente un cuadro A con la estabilidad agregada de una tercera pata. Las configuraciones edge A son populares por sus grandes áreas de trabajo, su alta fuerza y la capacidad para configurar la inclinación de la A sobre o lejos del límite. La pata trasera del TerrAdaptor puede dejarse libre (no asegurada) o puede ser fijada en su lugar para lograr una mayor estabilidad.

Tabla 4-5

Sistema de tres patas edge A			Configuraciones de ángulo de la cabeza de la placa principal - B					
Pies	Metros	Ángulo de la cabeza de la media placa	Acoplamiento de sección superior	Acoplamiento de sección inferior	Longitud de cojeo	Resistencia de rotura		Estándares aplicables
						lbf.	kN	
6	1.83	D	Frontal - Y7	Frontal - X9	Frontal - 112"	9,100	40.5	ASTM
			Trasero - X1	Trasero - X9	Lateral - 136"			
7	2.13	C	Frontal - X5	Frontal - X9	Frontal - 116"	9,600	42.7	ASTM
			Trasero - X1	Trasero - X9	Lateral - 122"			



IV. Cuadro A/dos patas

El TerrAdaptor es fácilmente configurado como un cuadro A estándar o como un cuadro A lateral que es frecuentemente utilizado en áreas estrechas como los pasadizos. La media placa puede ser removida para eliminar peso y la posibilidad de que estorbe, o puede permanecer fijada.

Tabla 4-6

Cuadro A				Configuraciones de ángulo de la cabeza de la placa principal - B			
Altura		Pata superior	Pata inferior	Longitud de cojeo	Resistencia de rotura		Estándares aplicables
Pies	Metros				lbf.	kN	
7	2.13	X5	X9	120"	5,600	24.9	ASTM



V. Poste grúa/Una pata

El sistema de poste grúa o una pata es la configuración de anclaje alto más ligera del TerrAdaptor. Un sistema de poste grúa/una pata correctamente encordado puede soportar varios miles de libras mientras se mantiene como un montaje ligero de una sola pata. El poste grúa también es ideal para trabajos de poca proximidad en donde no hay suficiente espacio para configuraciones de múltiples patas.

Tabla 4-7

Una pata							
Altura		Pata superior	Pata inferior	Longitud de cojeo	Resistencia de rotura		Estándares aplicables
Pies	Metros				lbf.	kN	
8'	2.44	Y6	Y9	n/a	4,500	20.0	



VI. Alcance horizontal

A diferencia de otros sistemas de tres patas, el TerrAdaptor puede ser configurado para abarcar espacios horizontales tales como trincheras, pasadizos, pozos o arroyos pequeños. Como se muestra en esta figura, se puede abarcar un espacio al utilizar un montaje de 1 o 2 patas, dependiendo de la longitud y la fuerza requeridas.

Tabla 4-8

Viga horizontal					
Alcance		Tubos de pata	Resistencia de rotura		Estándares aplicables
Pies	Metros		lbf.	kN	
4'	1.22	Individual	5,600	24.9	
4'	1.22	Doble	8,200	36.5	
6'	1.83	Individual	3,500	15.6	
6'	1.83	Doble	5,900	26.2	
8'	2.44	Doble	4,000	17.8	



Advertencia

El alcance horizontal puede ser una de las configuraciones más débiles y se debe utilizar con mucha precaución.

VII. Voladizos y brazos pescantes

El diseño único del TerrAdaptor permite a los usuarios crear una gran variedad de configuraciones más allá de las estándar que aparecen anteriormente, tales como los voladizos y los brazos pescantes. Los voladizos tienen el efecto de multiplicar las fuerzas de las cargas aplicadas. Debido a esto, es posible que una carga que un trípode estándar podría soportar fácilmente supere la capacidad de los componentes del sistema si esa carga se aplica a una configuración con voladizo. Por este motivo, las configuraciones con voladizos o brazos pescantes, especialmente los voladizos sin soporte, deben utilizarse con extrema precaución.

VII. Configuraciones certificadas de CE - El uso de cualquier otra configuración puede invalidar la marca de CE

La siguiente sección señala las configuraciones para las cuales el TerrAdaptor ha sido probado y certificado con los estándares de EE. UU. Las tablas a continuación detallan las configuraciones para la placa principal y la media placa, así como la orientación de las abrazaderas de pata de desplazamiento.

Todas las configuraciones detalladas a continuación son requeridas para:

- Tener todas las patas a la misma extensión
- No más de dos tubos de perfil por pata
- No más de un tubo medio por pata
- Puede no incluir un cabrestante
- Los únicos puntos de anclaje aceptables son el pasador de fijación principal y cualquiera de las perforaciones de fijación auxiliares ubicadas en la placa principal o en la media placa.
- Cualquier pie puede ser utilizado
- Siga las instrucciones para montaje del resto de los componentes como se indica en la sección 2

Tabla 4-9

	Tres patas simétrico estándar			Cuatro patas simétrico estándar		
	Placa principal	Media placa	Abrazadera de pata	Placa principal	Media placa	Abrazadera de pata
Estrecho	A/A	B	Mirando hacia afuera	A/A	A/A	Opuesto
Medio	B/B	C	Mirando hacia afuera	B/B	B/B	Opuesto
Amplio	C/C	D	Mirando hacia afuera	C/C	C/C	Opuesto

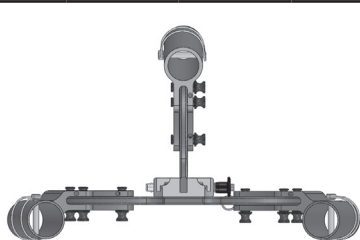

Abrazaderas de pata de compensación mirando hacia afuera

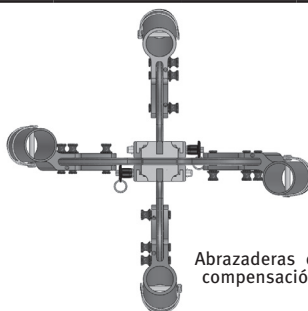

Abrazaderas de pata de compensación opuestas

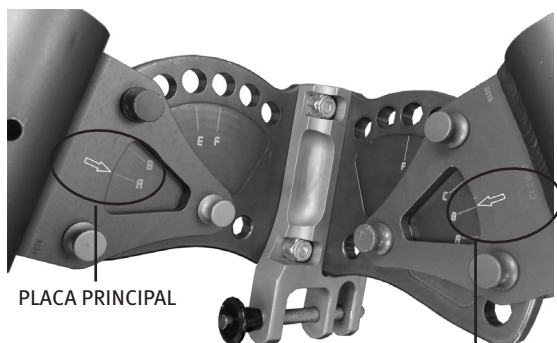

PLACA PRINCIPAL

Estrecho de tres patas (A/A, B)

MEDIA PLACA

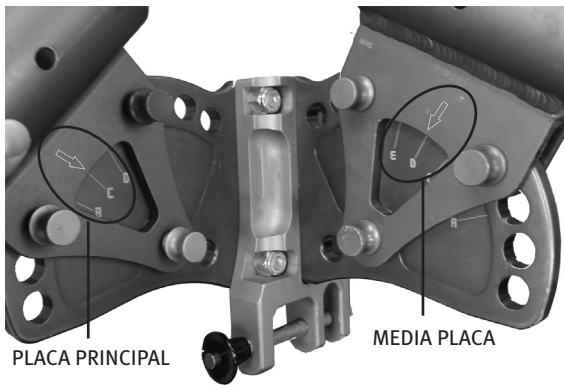

Amplio de tres patas (C/C, D)

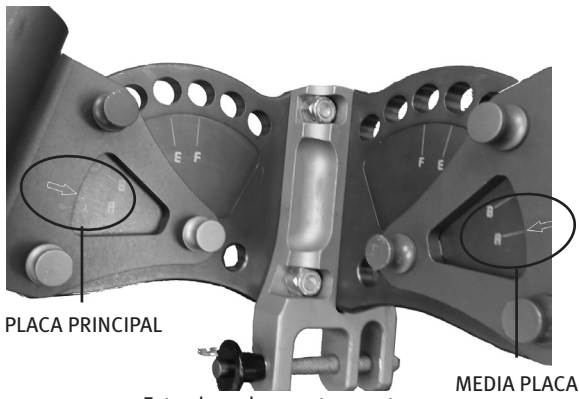

Estrecho de cuatro patas (A/A, A/A)

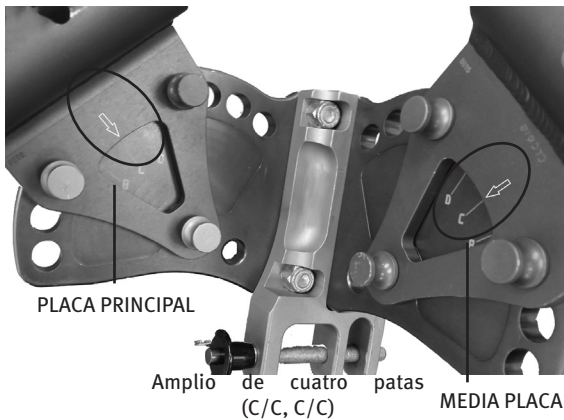

Gráficas de uso de campo

Las siguientes gráficas en blanco son proporcionadas como una herramienta para documentar las configuraciones que son utilizadas por su equipo. Considere copiar y colocar las hojas laminadas en su kit para que sirvan de apoyo en configuraciones rápidas una vez que haya establecido las configuraciones ideales para sus aplicaciones.

Tres patas			Configuraciones de ángulo de la cabeza de la placa principal - /		
			Configuraciones de ángulo de la cabeza de la media placa - /		
Altura	Acoplamiento de sección superior	Acoplamiento de sección inferior	Acoplamiento de sección opcional	Longitud de cojeo	Notas

Sistema de tres patas edge A			Configuraciones de ángulo de la cabeza de la placa principal - /		
Altura	Ángulo de la cabeza de la media placa	Acoplamiento de sección superior	Acoplamiento de sección inferior	Longitud de cojeo	Notas

A-Frame			Configuraciones de ángulo de la cabeza de la placa principal - /		
Altura	Pata superior	Pata inferior	Longitud de cojeo	Notas	

Cuatro patas simétrico			Configuraciones de ángulo de la cabeza de la placa principal - /		
			Configuraciones de ángulo de la cabeza de la media placa - /		
Altura	Acoplamiento de sección superior	Acoplamiento de sección inferior	Pata inferior opcional	Longitud de cojeo	Notas

Información de registro de garantía - Asegúrese de registrar su unidad en línea en www.TerrAdaptor.com

Nombre:
Dirección:
Teléfono:
Correo electrónico:
Fecha de compra:
Comprado a:
Número de lote de los fabricantes (MLN):

Vea a continuación para conocer un ejemplo de registro de inspección y mantenimiento. Descargue una muestra utilizable en www.TerrAdaptor.com

Artículo	Cant.	Fecha	Inspeccionado por	Hallazgos	Seguro para su uso
Placa principal					
Media placa					
Pasador de fijación principal					
Tornillo corto con tuerca					
Tornillo largo con tuerca					
Conjunto de poleas					
Pasadores de cabeza de bloqueo de carga					
Pasadores de acoplamiento de pata					
Pasadores de chaveta					
Anillo de amarre					
QuickLash					
Abrazadera de pata centrada					
Abrazadera de pata de compensación					
Tubo de perfil (gris)					
Tubo medio (naranja)					
Adaptador modular					
Pie basculante					
Pie de talón					
Pie de articulación					
Cuerda de cojeo					
Enlace rápido					
Bolsa de la cabeza					
Bolsas extraíbles					
Bolsa de patas					

SECCIÓN 5

GARANTÍA Y

PARTES DE REPUESTO

Garantía

La política de garantía de SMC estándar aplica al sistema TerrAdaptor y sus partes de componente:

GARANTÍA LIMITADA: Los productos de SMC son garantizados con el comprador original de acuerdo con la declaración completa de la garantía limitada presentada en nuestro sitio web, www.smcgear.net/warranty. El servicio bajo esta garantía está disponible al contactarnos por correo postal, correo electrónico o telefónicamente. Todos los artículos que sean reclamados como defectuosos deben ser devueltos bajo un número de CC previamente asignado y deben incluir una descripción detallada de las condiciones existentes durante el uso del artículo, así como el lugar y la fecha de la compra original y una copia de la factura o el recibo original. Se debe incluir la información de contacto.

Debido a la complejidad del sistema TerrAdaptor, si uno de los componentes principales del sistema ha sido dañado de manera que se haya deformado, doblado o girado, todo el sistema es sospechoso y debe ser inspeccionado por el fabricante. Como resultado, las partes de repuesto para estos componentes no están disponibles sin antes enviarlas a SMC para su inspección.

Si durante la inspección se determina que las partes se han dañado como resultado de un defecto del fabricante, las partes necesarias serán reemplazadas sin costo para el usuario final. Si el fabricante determina que el daño es debido al mal uso, la sobrecarga, una configuración insegura o negligencia, las partes de repuesto estarán disponibles para el usuario con costo para él. Ninguna parte considerada insegura será devuelta al usuario.

Partes de repuesto y componentes de kit:

Sistema de tres patas NFPA230100 TerrAdaptor™

- 1 cabeza de tres patas TerrAdaptor™
- 2 abrazaderas de pata de compensación con 3 pasadores de bloqueo de carga
- 1 abrazadera de pata central con 3 pasadores de bloqueo de carga
- 1 pasador de fijación principal
- 3 kits de patas con adaptadores modulares/pies basculantes
- 3 secciones de cuerdas de cojeo
- 1 kit de pasadores de chaveta
- 1 pasador de acoplamiento de pata extra
- 1 pasador de bloqueo de carga extra
- 2 anillos de amarre con 1 pasador de acoplamiento cada uno
- 1 bolsa de cabeza/accesorio TerrAdaptor™
- 2 bolsas de patas TerrAdaptor™
- 1 guía de usuario



NFPA230100 TerrAdaptor™
Sistema de tres patas

Kit de fijación de cuatro patas 230105 TerrAdaptor™
 Fijación de cabeza de cuatro patas
 Kit de patas completo con adaptador modular/pie basculante
 Abrazadera de pata central con 3 pasadores de bloqueo de carga
 Pasador de fijación principal
 Sección de cuerda de cojeo

Kit de poste grúa para cuatro patas 230109 TerrAdaptor™
 Fijación de cabeza de cuatro patas
 Abrazadera de pata central con 3 pasadores de bloqueo de carga
 Pasador de fijación principal
 Sección de cuerda de cojeo

Kit de poste grúa 230106 TerrAdaptor™
 2 anillos de amarre con 2 pasadores de acoplamiento
 Kit de patas con pie modular/basculante
 Guía de usuario del TerrAdaptor™

Montaje de anillo de amarre 230230
 1 anillo de amarre
 1 pasador de acoplamiento de pata

Montaje de QuickLash 230370
 1 QuickLash
 1 pasador de liberación rápida

Kit de repuesto de tornillos 230326
 4 tornillos de aleación de SHCS
 4 tuercas de nyloc

Kit de extensiones de pata 230107 1 tubo medio
 1 pasador de acoplamiento de pata

Kit de extensiones de pata 230108 1 tubo de perfil
 1 pasador de acoplamiento de pata

Pasador de cabeza de bloqueo de carga 230260

Pasador de acoplamiento de pata 230301
 Enlace rápido de repuesto 230304
 Sección de cuerda de cojeo 230307
 Pasador de fijación principal 230311
 Bolsa de patas 230314 TerrAdaptor™
 Bolsa de cabeza 230315 TerrAdaptor™
 Polea de cable 230360 TerrAdaptor™
 Pie basculante 230500 TerrAdaptor™
 Pie de talón 230510 TerrAdaptor™

Pie de articulación 230530 TerrAdaptor™
 Pie de adaptador modular 230540 TerrAdaptor™
 Soporte de cabrestante estándar 230550
 Soporte de cabrestante capstan 230551
 Sistema de cabrestante capstan 230552
 Conjunto de poleas de acero 230360 TerrAdaptor



230105 TerrAdaptor™
 Kit de fijación de cuatro patas



230106 TerrAdaptor™
 Kit de poste grúa

Fabricado por:



B Y H A R K E N

Harken, Inc.

6930 Salashan Parkway | Ferndale, WA 98248 | USA

Teléfono: 360.366.5534 | Fax: 360.366.5723

www.smcgear.com

Este manual está disponible en idiomas adicionales que se pueden descargar en www.smcgear.com/terradaptor.

La Declaración de conformidad con el Reglamento (UE) 2016/425 se puede descargar en www.smcgear.com/terradaptor.